

標準寸法

単位：mm

呼び径		D	R	A	S	t	
Su	A						
40	32	42.7	31.8	61.8	30	1.2	
50	40	48.6	38.1	73.1	35	1.2	△
60	50	60.5	50.8	90.8	40	1.5	
75	65	76.3	63.5	113.5	50	1.5	△
80	80	89.1	76.3	126.2	50	2.0	△
100	100	114.3	101.6	151.6	50	2.0	△
125	125	139.8	127.0	182.0	55	2.0	△
150	150	165.2	152.4	207.4	55	3.0	△

材質：SUS304

名称	SBエルボ90°			
型式	B201			
図面番号	00-15	作成日	平成28年 7月27日	
承認		照査		設計 製図

変更履歴

1. AとS寸法の変更

ショーボンドマテリアル株式会社

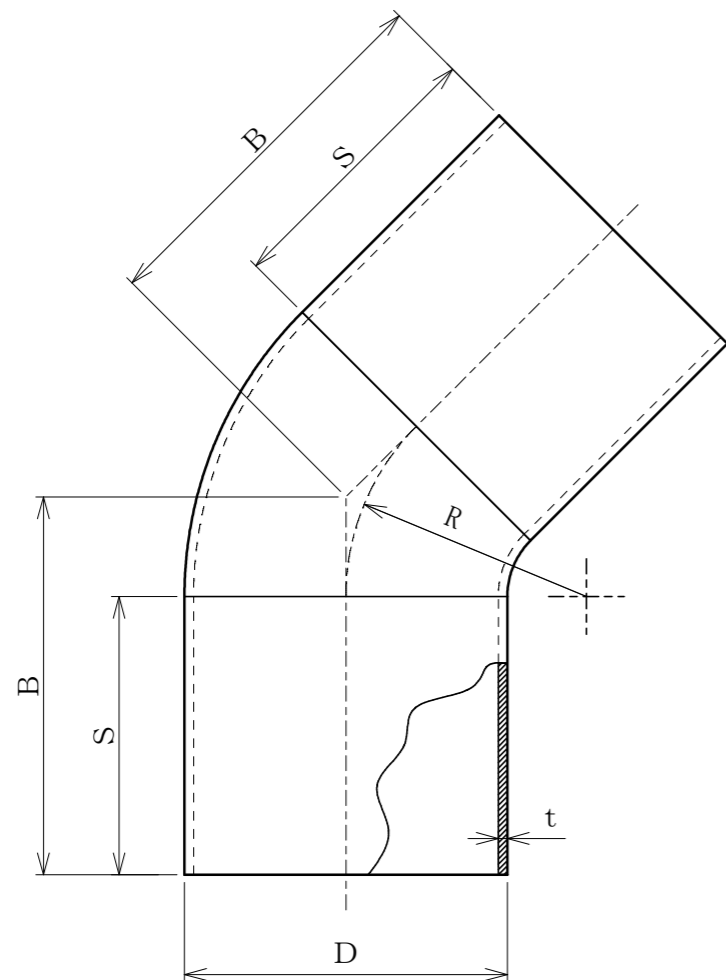

標準寸法

単位：mm

呼び径		D	R	B	S	t
Su	A					
40	32	42.7	31.8	50.0	36.8	1.2
50	40	48.6	38.1	50.0	34.2	1.2
60	50	60.5	50.8	60.0	39.0	1.5
75	65	76.3	63.5	70.0	43.7	1.5
80	80	89.1	76.3	80.0	48.4	2.0
100	100	114.3	101.6	100.0	57.9	2.0
125	125	139.8	127.0	110.0	57.4	2.0
150	150	165.2	152.4	120.0	56.9	3.0

材質：SUS304

名称	SBエルボ45°				
型式	B202				
図面番号	00-16	作成日	平成28年 7月 1日		
承認		照査		設計 製図	
ショーボンドマテリアル株式会社					

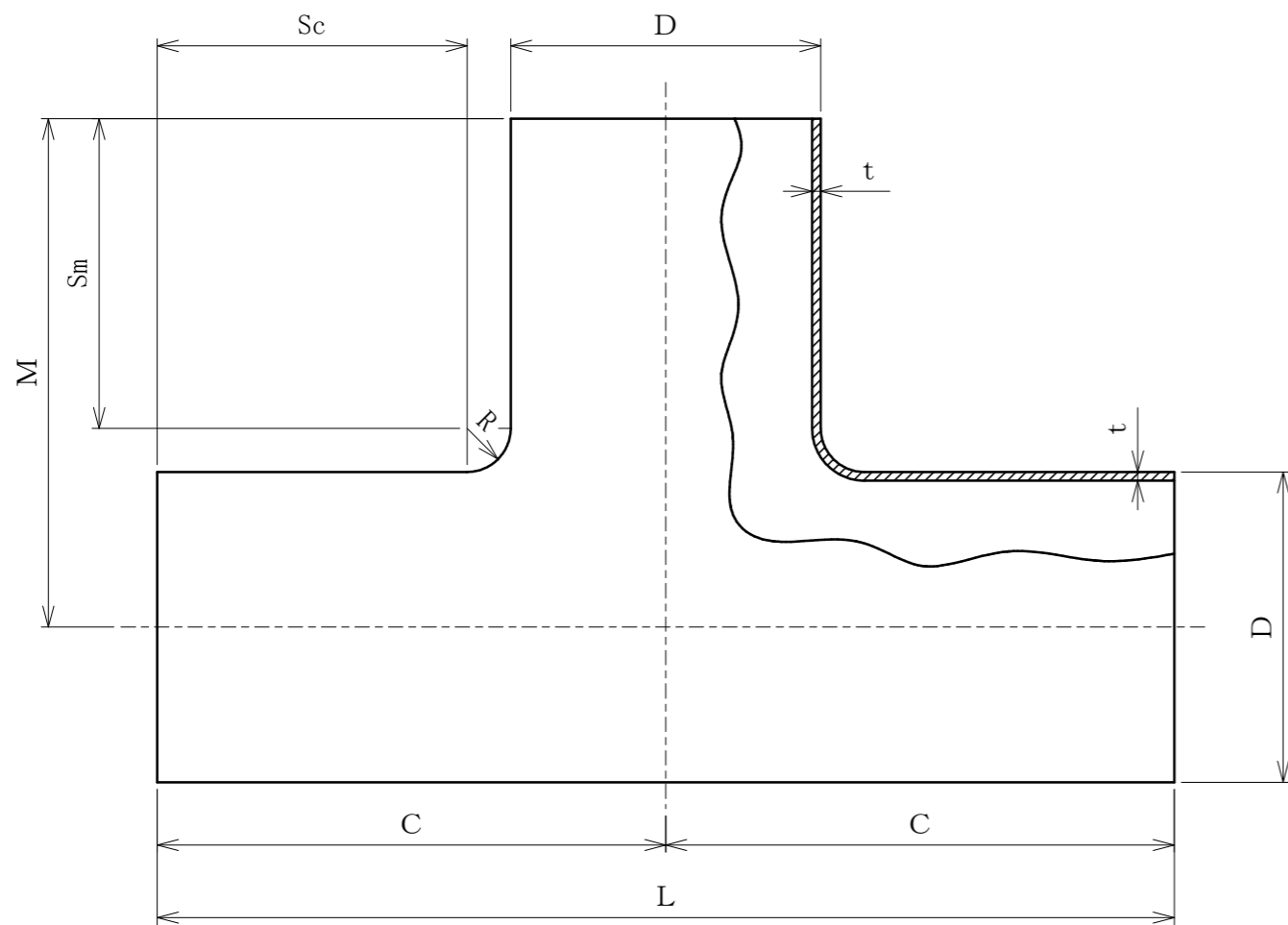

標準寸法

単位：mm

呼び径		D	M/C	R	L	Sc/Sm	t
S u	A						
40	32	42.7	70.0	6.0	140	42.7	1.2
50	40	48.6	80.0	6.0	160	49.7	1.2
60	50	60.5	90.0	6.0	180	53.8	1.5
75	65	76.3	110.0	7.0	220	64.9	1.5
80	80	89.1	120.0	7.0	240	68.5	2.0
100	100	114.3	130.0	7.0	260	65.9	2.0
125	125	139.8	150.0	8.0	300	72.1	2.0
150	150	165.2	160.0	8.0	320	69.4	3.0

材質：SUS304

名称	S B 同径テ ィ			
型式	B 2 0 3			
図面番号	00-17	作成日	平成28年 7月 1日	
承認		照査		設計 製図
ショーボンドマテリアル株式会社				

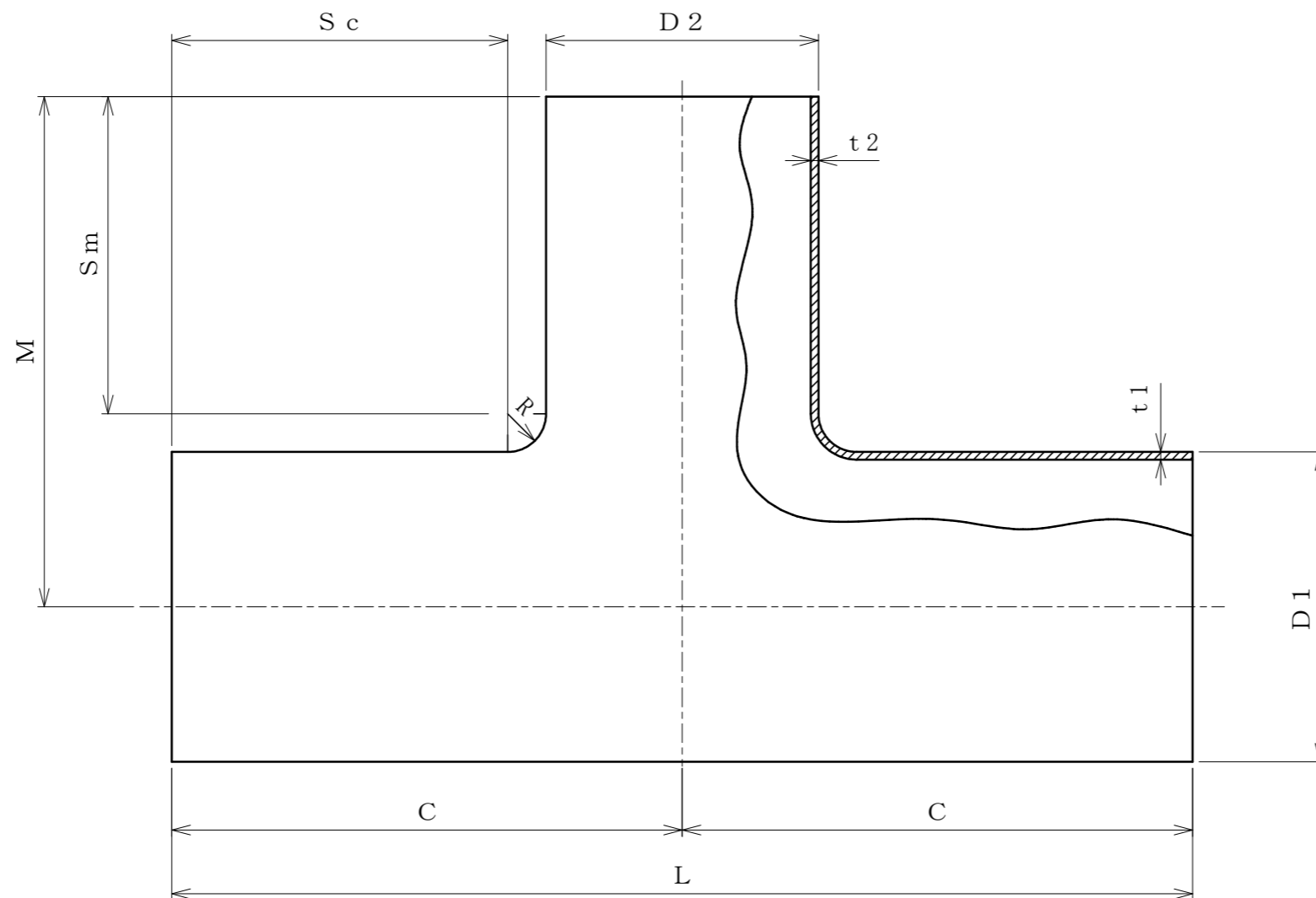

標準寸法

単位：mm

呼び径		D 1	D 2	M/C	R	L	S c	S m	t 1	t 2
S u	A									
50Su×40Su	40A×32A	48.6	42.7	80.0	6.0	160	52.7	49.7	1.2	1.2
60Su×40Su	50A×32A	60.5	42.7	90.0	6.0	180	62.7	53.8	1.5	1.2
60Su×50Su	50A×40A		48.6				59.7	53.8		
75Su×50Su	65A×40A	76.3	48.6	110.0	7.0	220	78.7	64.9	1.5	1.2
75Su×60Su	65A×50A		60.5				72.8	64.9		
80Su×60Su	80A×50A	89.1	60.5	120.0	7.0	240	82.8	68.5	2.0	1.5
80Su×75Su	80A×65A		76.3				74.9	68.5		
100Su×75Su	100A×65A	114.3	76.3	130.0	7.0	260	84.9	65.9	2.0	1.5
100Su×80Su	100A×80A		89.1				78.5	65.9		
125Su×80Su	125A×80A	139.8	89.1	150.0	8.0	300	97.5	72.1	2.0	2.0
125Su×100Su	125A×100A		114.3				84.9	72.1		
150Su×100Su	150A×100A	165.2	114.3	160.0	8.0	320	94.9	69.4	3.0	2.0
150Su×125Su	150A×125A		139.8				82.1	69.4		

材質：SUS304

名称	S B 径違いテーパー			
型式	B 2 0 4			
図面番号	00-18	作成日	平成28年 7月 1日	
承認		照査		設計 製図
ショーボンドマテリアル株式会社				

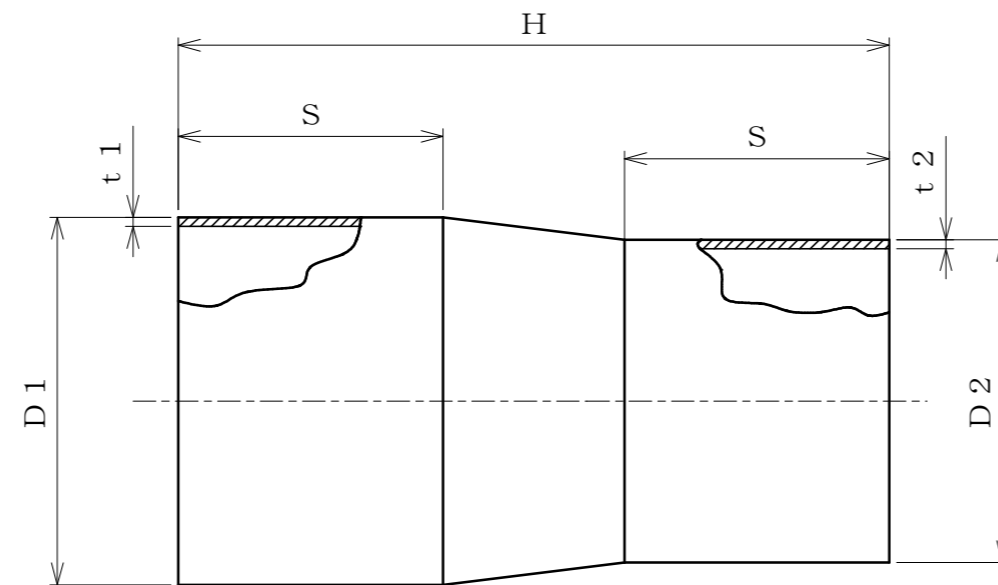

標準寸法

単位：mm

呼び径		D 1	D 2	H	t 1	t 2	S
S u	A						
50Su×40Su	40A×32A	48.6	42.7	94	1.2	1.2	35
60Su×40Su	50A×32A	60.5	42.7	112	1.5	1.2	40
60Su×50Su	50A×40A		48.6				
75Su×50Su	65A×40A	76.3	48.6	135	1.5	1.2	45
75Su×60Su	65A×50A		60.5				
80Su×60Su	80A×50A	89.1	60.5	135	2.0	1.5	45
80Su×75Su	80A×65A		76.3				
100Su×75Su	100A×65A	114.3	76.3	148	2.0	1.5	45
100Su×80Su	100A×80A		89.1			2.0	
125Su×80Su	125A×80A	139.8	89.1	193	2.0	2.0	55
125Su×100Su	125A×100A		114.3				
150Su×100Su	150A×100A	165.2	114.3	206	3.0	2.0	55

材質：SUS304

名称	S B 同心レジューサ			
型式	B 2 0 5			
図面番号	00-19	作成日	平成28年 7月 1日	
承認		照査		設計 製図
ショーボンドマテリアル株式会社				